

# 100-Zoll motorisierte bodenstehende ALR-Leinwand

MFS100

Benutzerhandbuch

**Hisense**



# Inhalt

An Benutzer	2
Sicherheitshinweise	2
Parkkontakt	4
Die Einführung des Produkts	5
Aussehen	5
Zertifikat	8
Wichtige Sicherheitsvorkehrungen	9
Angelegenheiten, die Aufmerksamkeit erfordern	10
Fragen zur Projektion	11
Projizierte Fläche	11
Kompatibilität von Bildschirm und Projektor	12
Über die Bildschirmleistung	13
Installationswarnung	16
Vor der Vorinstallation	16
Hardware-Teileliste	16
Bodeninstallation	17
Wandinstallation	18

Bildschirm läuft	19
Manueller Schalter	19
Fernbedienung	20
Einstellung der Bildschirmhöhenbegrenzung	23
Schwarzer Rand nach unten (Verringern Sie die feste Höhe des Bildschirms)	23
Schwarzer Rand oben (Erhöhen Sie die feste Höhe des Bildschirms)	25
Bildschirmwartung	27
Herstellergarantie	28
Zertifikat	30
Produktgarantiekarte	30

# An Benutzer

Vielen Dank, dass Sie sich für die Hisense-Projektionswand entschieden haben.

Bitte lesen Sie dieses Handbuch sorgfältig durch, bevor Sie das Produkt verwenden, und bewahren Sie es ordnungsgemäß auf.

Die Produkthandbücher, Zubehörteile, Benutzeroberflächen usw. in dieser Beschreibung sind schematische Diagramme und dienen nur als Referenz. Wegen Bei Produktaktualisierungen kann das tatsächliche Produkt geringfügig vom Schaltplan abweichen. Bitte beziehen Sie sich auf das tatsächliche Produkt.

## Sicherheitshinweise

Um eine sichere und korrekte Verwendung dieses Produkts zu gewährleisten, beachten Sie zu Ihrer Sicherheit und in Ihrem Interesse stets die folgenden Vorsichtsmaßnahmen gefährliche Situationen und Schäden an Ihrem Gerät:

### Sicherheitshinweise



Dieses Symbol warnt den Benutzer vor nicht isolierten Spannungen im Inneren. Das Gehäuse dieses Produkts kann ausreichen, um einen Stromschlag zu verursachen. Schock, daher jede Form von Kontakt mit irgendeinem Teil innerhalb des Es besteht die Gefahr eines Stromschlags.



Dieses Symbol erinnert den Benutzer an einige wichtige Informationen im Zusammenhang mit Betrieb und Wartung. Bitte lesen Sie diese Informationen sorgfältig durch, um Fehlbedienungen zu vermeiden.



Erdungsterminal-Erdungssymbol  
Dies bezieht sich darauf, dass für die Verwendung dieses Produkts eine elektrische Erdung erforderlich ist.



Versand-Anweisungen  
Bitte verwenden Sie die Originalverpackung dieses Produkts oder dieselben Materialien Transport dieses Produkts.



Dieses Symbol erinnert Benutzer daran, den Bildschirm nicht zu berühren. Hände direkt.



Dieses Symbol erinnert den Benutzer daran, sich vom Inneren fernzuhaltendes Gehäuses, insbesondere während des Betriebs.



Dieses Symbol erinnert Benutzer daran, keine Kleinigkeiten hineinzuworfen das Gehäuse im Inneren, um mechanische Beschädigungen des Bildschirms zu vermeiden.



Stellen Sie das Gerät nicht in der Nähe von Kaminen oder hoch auf Temperaturobjekte wie Gasherde, Grill oder Heizungen;



Dieses Symbol erinnert den Benutzer daran, Hände oder andere Körperteile zu schützen dass es in die Innenseite der Halterung eindringt und ein Einklemmen der Hand verursacht;



Halten Sie Kinder und Haustiere vom Produkt fern. Alle Gegenstände, die keine Produktbestandteile sind, sollten ferngehalten werden von beweglichen Teilen.



## Zur Vermeidung von Stromschlägen und Brandgefahr.

- Die Verwendung falscher Kabel kann die Produktleistung beeinträchtigen und sogar zu Stromschlägen, Bränden und anderen Unfällen führen. In Um die Leistung und Sicherheit des Produkts zu gewährleisten, verwenden Sie bitte denselben Kabeltyp wie das Originalkabel.
- Wenn ein Stromverlängerungskabel erforderlich ist, verwenden Sie ein Netzkabel mit einer Stromstärke, die nicht niedriger als die des Produkts ist. Andernfalls kann es zu einer Überhitzung des Netzkabels und sogar zu Stromschlägen, Bränden und anderen Unfällen kommen.
- Bei Gewitterwetter oder wenn das Produkt längere Zeit nicht verwendet wird, ziehen Sie bitte den Netzstecker aus der Steckdose. Vermeiden Sie Schäden am Gerät durch Blitzschlag oder Überspannungen in der Stromleitung.
- Stellen Sie keine brennbaren Gegenstände in die Nähe dieses Produkts, um einen Brand zu vermeiden.



## Hinweise zum sicheren Betrieb

- Stellen Sie den Bildschirm niemals an einem instabilen Ort, einer Halterung oder einem Tisch auf, um zu verhindern, dass das Produkt herunterfällt und schwere Verletzungen verursacht. Sachschäden und Personenschäden.
- Versuchen Sie nicht, dieses Produkt zu zerlegen, da im Inneren gefährliche Hochspannungen herrschen, die zu Verletzungen führen können. Wenn eine Reparatur erforderlich ist, muss diese von geschultem oder autorisiertem Servicepersonal durchgeführt werden.
- Stellen Sie dieses Produkt nicht aufrecht auf, da es umkippen und Schäden verursachen könnte.
- Stellen Sie sicher, dass das Produkt vor Regen und Feuchtigkeit geschützt ist.
- Tauchen Sie dieses Produkt nicht in Wasser oder andere Flüssigkeiten ein und setzen Sie es nicht diesen aus. Sollten Flüssigkeiten oder feste Gegenstände in das Gehäuse eindringen, ziehen Sie bitte den Netzstecker. Ziehen Sie sofort das Netzkabel des Geräts ab und lassen Sie es von einem professionellen Servicetechniker überprüfen, bevor Sie es weiter verwenden.
- Platzieren Sie dieses Produkt nicht in den folgenden Umgebungen:
  - Schlechte Belüftung oder enge Räume.
  - In der Nähe von Geräten, die ein starkes Magnetfeld erzeugen.
  - Direktes Sonnenlicht.
  - Extrem heiße, kalte oder feuchte Umgebung.

# Parkkontakt

Überprüfen Sie beim Öffnen des Kartons den Inhalt des Kartons in der folgenden Liste. Sollten Sie ein Versäumnis feststellen, wenden Sie sich bitte rechtzeitig an den Händler.



Projektionswand



Benutzerhandbuch + Umschläge

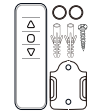

(IR)Infrarot-Fernbedienung  
Steuerung  
(einschließlich Wand).  
Montagezubehör

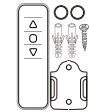

RF-Funkfernbedienung  
(inklusive Wand  
Montagezubehör)

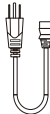

Netzkabel

NEIN.	Name des Zubehörs	Menge (Stück)
1	Projektionswand	1
2	Benutzerhandbuch + Umschläge	1
3	(IR)Infrarot-Fernbedienung (Enthält 2 Knopfzellenbatterien) (inklusive Wandhalterungszubehör)	1
4	RF-Funkfernbedienung (Enthält 2 Knopfzellenbatterien) (inklusive Wandhalterungszubehör)	1
5	Netzkabel	1
6	Stab einstellen (weich und hart)	2
7	Kleine Schrauben für den unteren festen Sockel	4
8	Spezielle Reinigungsbürste für UST ALR Bildschirmmaterial (Geschenk)	1
9	Reinigungsaufkleber für UST ALR Bildschirmmaterial (Geschenk)	1



Stange anpassen  
(weich und hart)



Kleine Schrauben für  
unten feste Basis



Spezialreinigung  
Bürste für UST ALR  
Bildschirmmaterial  
(Geschenk)



Reinigungsaufkleber  
für UST ALR-Bildschirm  
Material (Geschenk)



## Notiz:

- Der Parkkontakt ist für verschiedene Länder (Regionen) unterschiedlich. Bitte beziehen Sie sich auf den tatsächlichen Artikel.
- Bitte bewahren Sie die Originalverpackung für zukünftige Lieferungen auf.
- Geschenke fallen nicht unter die Garantie.
- In besonderen Fällen wird die Batterie vor dem Transport entnommen. (Bitte wenden Sie sich an den Verkäufer, um sich über die Situation zu erkundigen.)

# Die Einführung des Produkts

## Aussehen

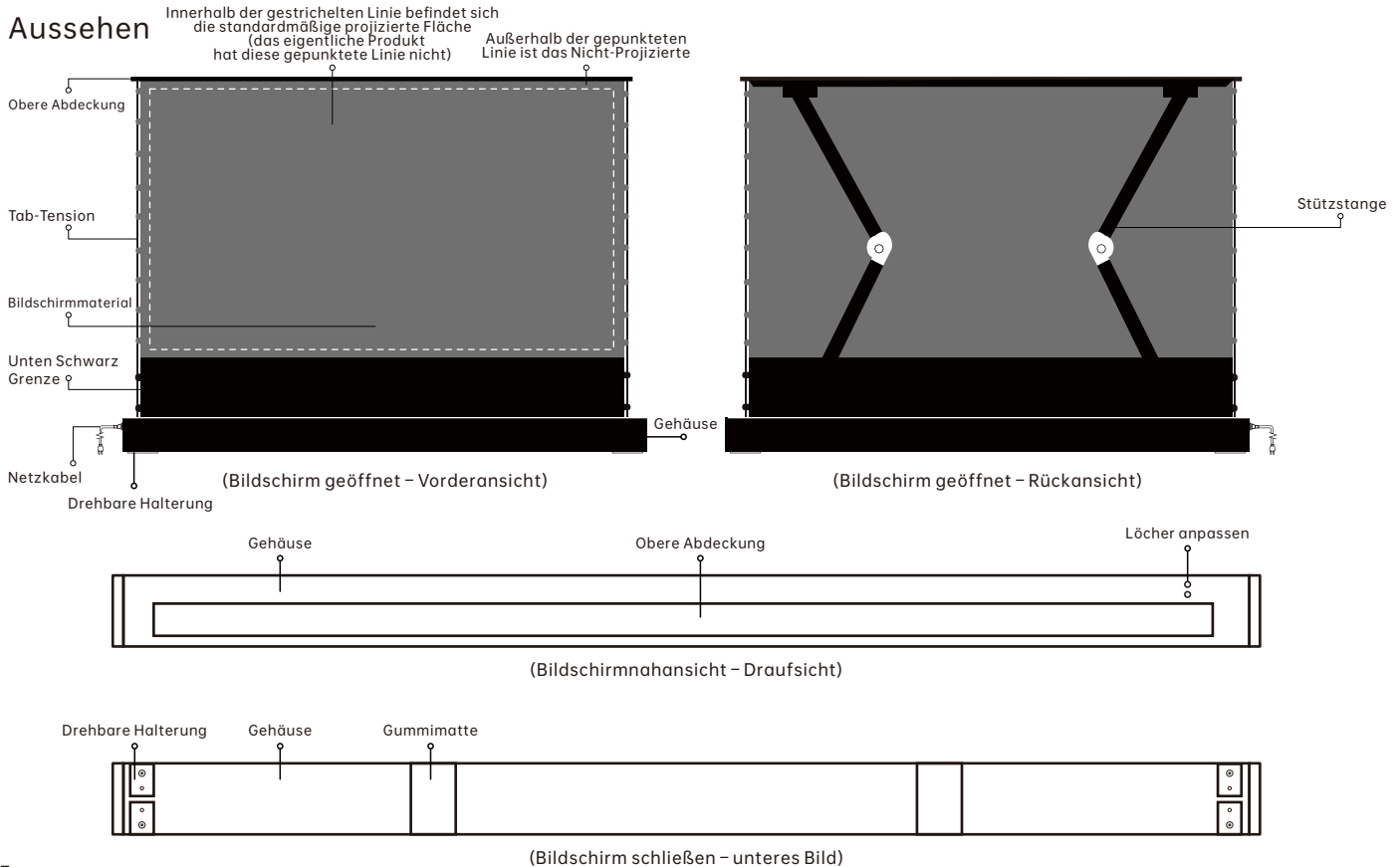

# Aussehen

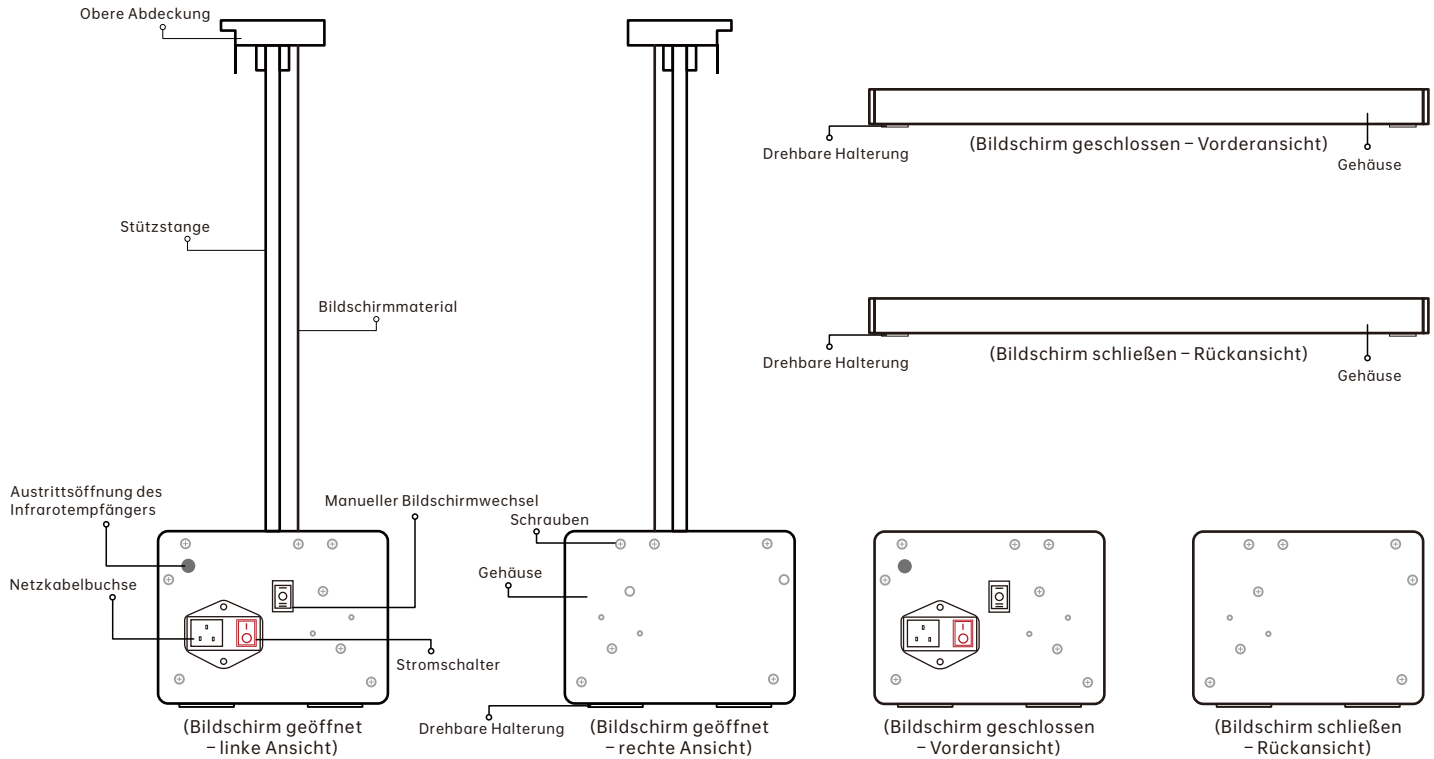

# Aussehen

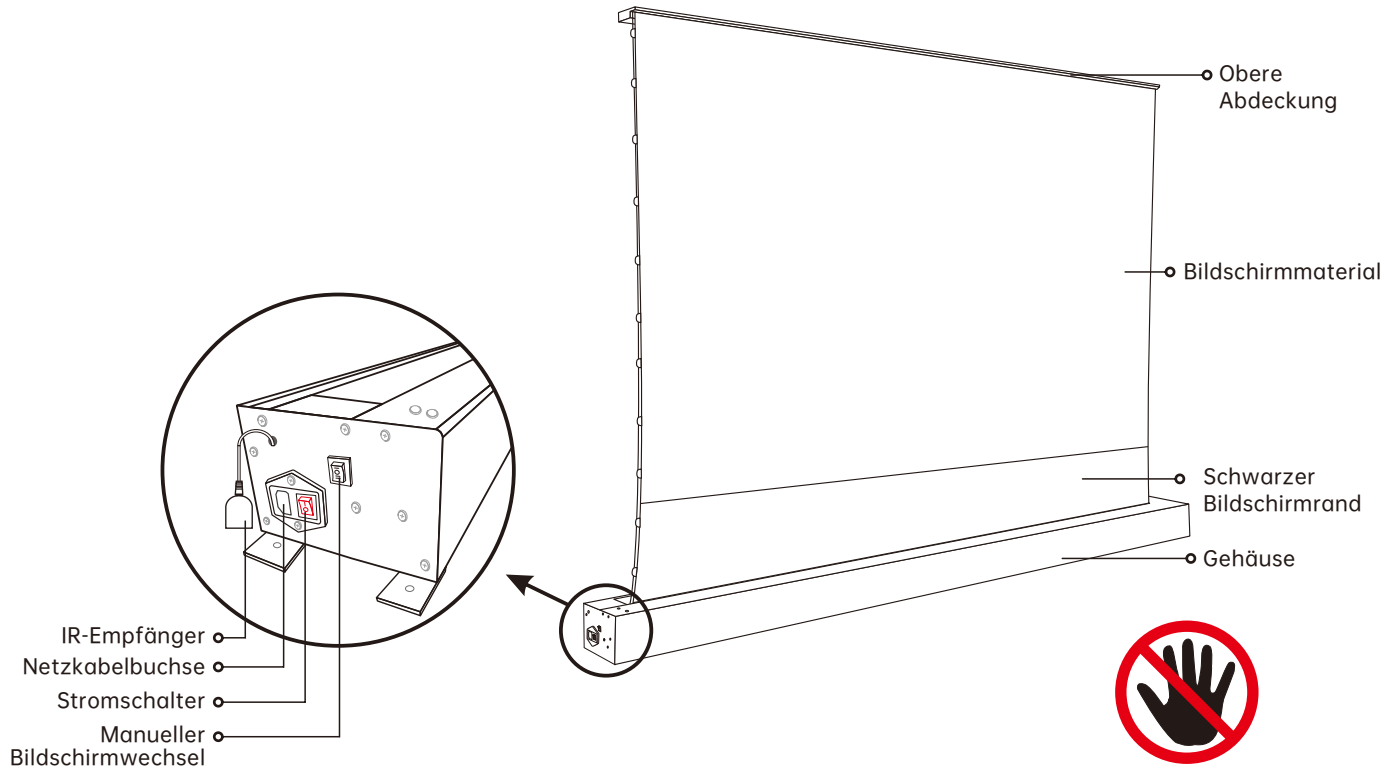

Schematische Darstellung der linken Endabdeckung



**Nicht Tasten  
das Siebmaterial**



# Kontrolllampe

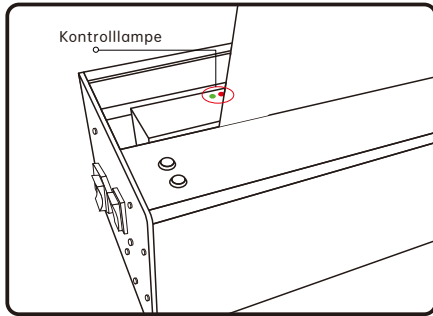

(Bild 1)

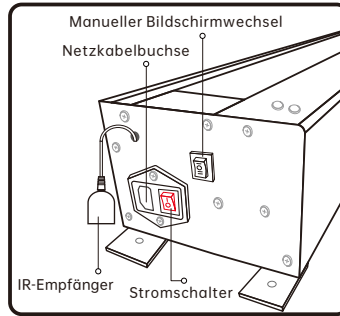

(Bild 2)

## Power-Lampe, führen Sie die folgenden Eingabeaufforderungen durch für den Arbeitsstatus:

- Im linken Bild (Bild 1) ist es so, wenn das rote Licht leuchtet normal funktioniert. Ob das rote Licht oder das grüne Licht ist Blinkt, es handelt sich um eine Codeübereinstimmung und eine ungewöhnliche Situation. Bitte wenden Sie sich an den Kundendienst.
- Stellen Sie im linken Bild (Bild 2) sicher, dass die Stromversorgung gewährleistet ist. Der Kabelstecker wird in die Produktbuchse gesteckt. Nach dem Wenden Am roten Netzschalter leuchtet das rote Licht, um anzuzeigen Einschaltzustand; wenn der Netzschalter ausgeschaltet ist und das rote Licht ist aus, es ist der ausgeschaltete Zustand;

## Certificate



## RoHS



\*Das Recht zur Auslegung der oben genannten Zertifizierung liegt bei unserem Unternehmen

# Wichtige Sicherheitsvorkehrungen

**Bitte lesen Sie den gesamten Inhalt der Bedienungsanleitung sorgfältig durch und befolgen Sie die nachstehenden Bedienschritte.**

**Bewahren Sie diese Bedienungsanleitung bei Bedarf als Referenz auf.**

1. Um Schäden am Gerät zu vermeiden, untersagen Sie bitte die Verwendung von Zubehör, das nicht vom Hersteller zugelassen ist.
2. Gehen Sie während des Transports sorgfältig mit den Produkten um, um Produktschäden durch Kollisionen zu vermeiden.
3. Um die persönliche Sicherheit des Benutzers zu gewährleisten und den zuverlässigen Betrieb des Geräts zu gewährleisten, achten Sie bitte darauf Verwenden Sie das mitgelieferte Netzkabel, um die Stromversorgung zum Laden anzuschließen.
4. Bitte platzieren Sie das Gerät in der Nähe der Steckdose, um das Netzteil zum Laden anzuschließen.
5. Sie müssen das Produkt richtig platzieren. Bitte stellen Sie keine schweren Gegenstände auf das Netzkabel und den Bildschirm, um Gefahren zu vermeiden oder Betriebshindernisse.
6. Um Stromschläge, Kurzschlüsse oder Brände durch einen losen Stecker zu vermeiden, verwenden Sie das Netzkabel bitte korrekt.
7. Da dieses Produkt mit einem V-Feder-Stützsystem mit starker Spannung ausgestattet ist, ist das Entfernen des Bildschirms ohne Genehmigung erforderlich bringt gewisse Risiken mit sich. Bitte zerlegen Sie den Bildschirm nicht selbst. Im Falle eines Maschinenausfalls, der durch Ihr unsachgemäßes Handeln verursacht wurde Der Verkäufer und der Hersteller haben das Recht, nicht für den Ersatz des Produkts verantwortlich zu sein. Im persönlichen Fall Personenschäden wird keine Haftung übernommen.
8. **Der Rohrmotor am Elektroschirm dieses Produkts verfügt über einen Temperaturkontrollsensor mit Überhitzungsschutz Mechanismus. Wenn der Bildschirm anderthalb Minuten lang ununterbrochen auf und ab läuft, ruht der Motor länger als 30 Minuten Minuten. Um eine Überhitzung und Beschädigung des Motors zu verhindern, wenn der Motor den Betrieb aufgrund des Starts stoppt Um den Überhitzungsschutzmechanismus zu aktivieren, schalten Sie bitte den Strom aus und warten Sie 30 Minuten bis 2 Stunden, bis der Motor abgekühlt ist.**
9. Die mit diesem Produkt gelieferte Fernbedienung enthält eine Knopfzellenbatterie. Wenn die Knopfzellenbatterie verschluckt wird, Es kann innerhalb von nur 2 Stunden schwere innere Verbrennungen verursachen und zum Tod führen. Halten Sie neue und gebrauchte Batterien von Kindern fern. Wenn Wenn das Batteriefach nicht sicher schließt, verwenden Sie das Produkt nicht mehr und halten Sie es von Kindern fern. Wenn Sie an Batterien denken verschluckt oder in einen Körperteil gelangt sein könnte, suchen Sie sofort einen Arzt auf.

# Angelegenheiten, die Aufmerksamkeit erfordern

Niemandem ist es gestattet, das Innere des Geräts zu öffnen und das Produkt ohne Genehmigung zu reparieren, außer autorisierten Personen Techniker.

1. Bitte stellen Sie sicher, dass das an dieses Produkt angeschlossene Netzteil über einen stabilen Strom verfügt.
2. Wenn Sie das Verlängerungskabel für dieses Produkt verwenden müssen, stellen Sie bitte sicher, dass die Netzkabelbewertung des Verlängerungskabels der entspricht Gleiche wie bei diesem Produkt, um Geräteschäden durch Überhitzung zu vermeiden.
3. Wenn Ihre Hände und Füße mit Wasser in Berührung kommen, betätigen Sie in diesem Fall nicht den Netzstecker.
4. Wenn Sie während der Verwendung dieses Produkts starkem Regen, Wind, Donner oder Blitz ausgesetzt sind, trennen Sie es bitte unbedingt vom Gerät die Stromleitung.
5. Der Vorhang dieses Produkts sollte nicht direktem Sonnenlicht, Regen und feuchter Umgebung ausgesetzt werden.
6. Um eine Überhitzung des Produkts zu vermeiden, halten Sie es bei der Verwendung von Feuerquellen und Hochtemperaturgeräten fern dieses Produkt. Gleichzeitig sollte die Stromversorgung dieses Produkts vor dem Transport oder der Wartung unterbrochen werden.
7. Wenn dieses Produkt über einen längeren Zeitraum nicht verwendet wird, trennen Sie es bitte vollständig vom Stromnetz, wie auch bei anderen Haushaltsgeräten Versorgung, um die Sicherheit zu gewährleisten.
8. Wenn irgendwelche Teile des Produkts offensichtlich beschädigt sind, tun Sie dies bitte nicht, um Verletzungen und Stromschläge zu vermeiden weiterhin nutzen.
9. Bei der Installation in Wohn- und Gewerbegebäuden sollten Benutzer für einen angemessenen Schutz der Produkte sorgen verhindern, dass die abgestrahlte HF-Energie den Betrieb der Produkte beeinträchtigt. Es gibt jedoch keine Garantie dafür, dass die Das Produkt wird bei einer speziellen Installation nicht gestört.

## \*Notiz:

- Werfen Sie keine Kleinigkeiten in das Innere des Gehäuses  
Vermeiden Sie mechanische Beschädigungen des Bildschirms.
- Der Verkäufer und der Hersteller sind nicht verantwortlich für hierdurch verursachte Schäden an der Ausrüstung;
- Bevor der Bildschirm ausgeschaltet wird, stellen Sie bitte sicher, dass dies der Fall ist dass sich im Einband keine Kleinigkeiten befinden.

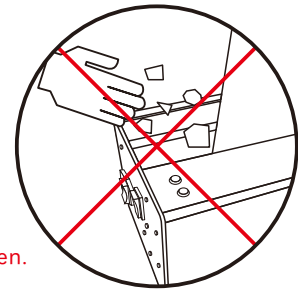

# Fragen zur Projektion

## Projizierte Fläche

1. Bitte projizieren Sie entsprechend der tatsächlichen Projektionsgröße der gekauften Leinwand, wenn Sie den Projektor verwenden.
2. Da die Position des schwarzen Randes auf dem Bildschirm dieses Produkts voreingestellt ist, überschreiten Sie bitte nicht die angegebene projizierte Position Bereich während der Projektion. Bitte beachten Sie, dass der standardmäßige schwarze Rand nicht der Projektionsbereich ist.

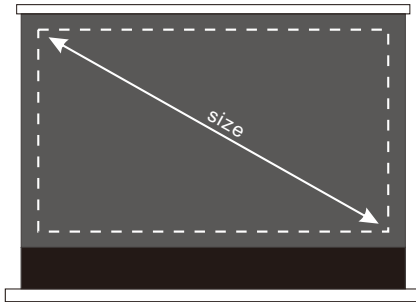

Brandneues Produktdesign:  
Bildschirm ohne schwarzen Rand, schwarz  
Die Randgröße ist voreingestellt

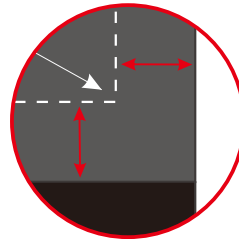

Schwarzer Rand  
ist voreingestellt

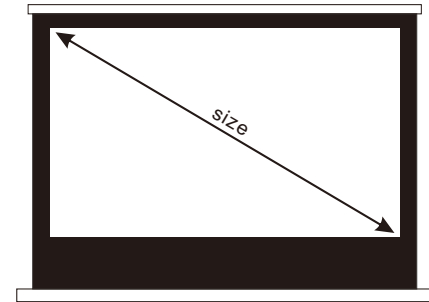

Klassisches Produktdesign:  
Bildschirm mit schwarzem Rand



# Kompatibilität von Bildschirm und Projektor

Bitte beachten Sie, dass der Bildschirm dieses Produkts nur für die Verwendung mit Ultrakurzdistanz-Laserprojektoren geeignet ist. Wenn es Wird es mit einem anderen Projektor verwendet, wird der Bildeffekt stark reduziert.

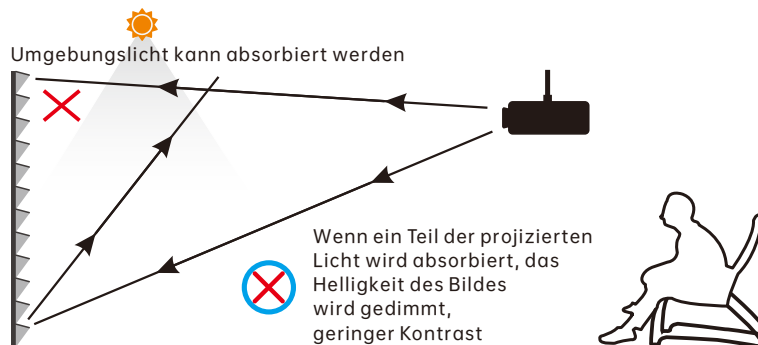
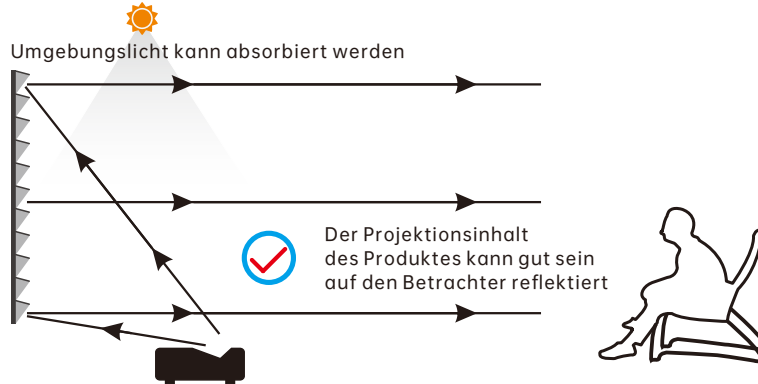

# Über die Bildschirmleistung

1. Bitte beachten Sie, dass Sie beim Aufstellen dieses Produkts darauf achten müssen, dass sich das Produkt immer in einem horizontalen Zustand befindet. Platzieren Sie das nicht Bildschirm in geneigter oder vertikaler Position.

2. Wenn die Abdeckung an beiden Enden des Bildschirms nach längerem Gebrauch leicht geneigt ist, besteht kein Grund zur Sorge. Das ist ein normales Phänomen und hat keinen Einfluss auf die Anzeige und Verwendung. Darüber hinaus aufgrund cover warping, there is a gap between the screen and the housing case after closing, which is also a normal phenomenon.

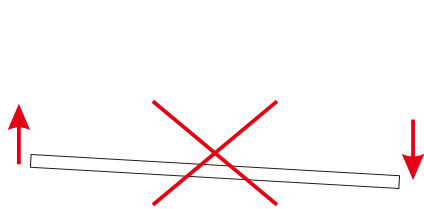

Bitte stellen Sie sicher, dass das Produkt wird horizontal platziert

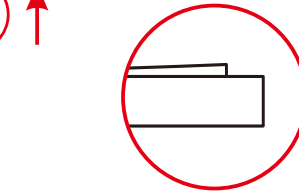
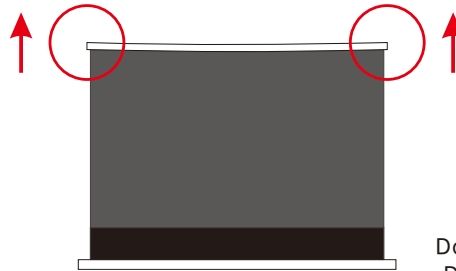

Danach gab es eine leichte Neigung Der Bildschirm wurde geschlossen

3. Wenn nach dem Öffnen des Bildschirms regelmäßig Falten auf der Bildschirmoberfläche auftreten, besteht kein Grund zur Sorge. Dies ist ein normales Phänomen. Dies wird dadurch verursacht, dass der Bildschirm über einen längeren Zeitraum gewellt und gestrafft wird, was die Sicht des Benutzers nicht beeinträchtigt. Nach Wenn Sie den Bildschirm längere Zeit öffnen, werden Sie feststellen, dass die Streifen auf dem Bildschirm allmählich verschwinden.

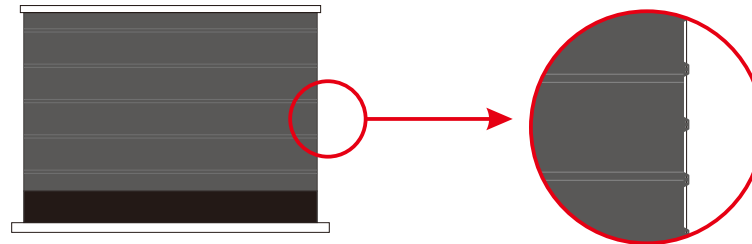

4. Wenn auf der Bildschirmoberfläche einige schwarze Flecken, weiße Flecken, Flecken und andere Verunreinigungen vorhanden sind, aber wenn dies der Fall ist Qualifiziert gemäß der Erkennungsmethode, dann stellt eine solche Situation kein Produktqualitätsproblem dar und liegt im Rahmen der Umfang der Produktqualifizierung.



Abbildung 1 Seitenansicht



Abbildung 2 Draufsicht

Die Erkennungsmethode ist wie folgt:

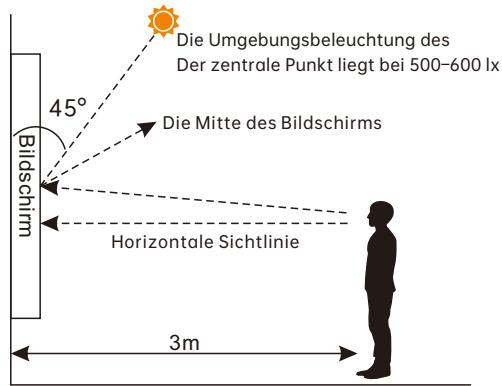
- (1). Bitte heben Sie den Bildschirm dieses Produkts in die Nähe der Wand, damit der Betrachter den Film aus einer Entfernung von 3 Metern betrachten kann weg vom Bildschirm;
- (2). Der Beobachter muss den Schatten in der normalen Lichtumgebung (Beleuchtung 500-600 lx) beobachten;
- (3). Der Abstand zwischen dem Betrachter und der Vorderseite des Bildschirms sollte 3 Meter und der Mittelpunkt betragen Die Höhe des Bildschirms sollte nahe oder höher als die horizontale Sichtlinie liegen (wie in Abbildung 1 dargestellt), und die Beobachtung sollte dies auch tun am Mittelpunkt, 1 m nach links und 1 m nach rechts (wie in Abb. 2 gezeigt).

Solange die Testergebnisse des Produkts im zulässigen Bereich liegen, ist das Produkt qualifiziert.

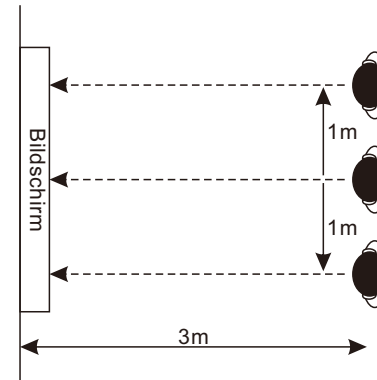

Für den Black-Spot-Defekt, der sein kann gemessen am Aussehen, wenn es nicht sein kann Durch Sichtprüfung wurde festgestellt, dass das Produkt vorhanden ist normal.



Für den Auftritt von Spezifischem messbare weiße Fleckenfehler, sofern sichtbar Inspektion kann nicht gefunden werden, dann die Produkt ist normal.



Wenn der sichtbare Schmutz innerhalb des zulässigen Bereichs liegt Reihe von Mängeln, das Produkt ist normal.



Für die schwache lineare Druckspur, falls vorhandener zulässige Fehlerbereich, der Produkt ist normal.



Für Tinten, die durch ungleichmäßiges Drucken entstehen Spuren, wenn sie im zulässigen Bereich liegen Mängel, das Produkt ist normal.

(1).Als Qualitätsstandard wird die weiße Leinwand aufgeführt, da sie nicht nur die Reflexionsfläche des Projektorbildes (die Die schwarze Oberfläche wird von oben und unten betrachtet und die weiße Oberfläche wird von unten betrachtet. sondern auch die Hauptfunktionsfläche des Betrachtungsbildes, daher wird der weiße Bildschirm als Qualitätsstandard aufgeführt. Es sollte notiert werden dass, wenn die weiße Bildschirmoberfläche die Qualitätsspezifikation nicht überschreitet, davon ausgegangen wird, dass sie der Fabrik entspricht Qualifikationsstandard.

(2).Im Gegensatz zum weißen Bildschirm dient der schwarze Bildschirm als funktionelle Oberfläche zur Absorption des Umgebungslichts im Innenbereich. In Anbetracht die Tatsache, dass es keinen direkten Zusammenhang zwischen der schwarzen Bildschirmoberfläche und der Bildbetrachtungsqualität, seiner Qualität, gibt Die technischen Daten unterscheiden sich erheblich von denen der weißen Oberfläche. Zu beachten sind die leichten schwarzen Flecken auf dem Schwarz Bildschirmoberflächen sind unvermeidliche Erscheinungsphänomene im Produktionsprozess von Industrieprodukten, die in der Fabrik auftreten Qualifikationsstandard.

Fazit: Zu beachten sind die leichten schwarzen Flecken und weißen Flecken auf der schwarzen Bildschirmoberfläche des Anti-Lichts Bei Projektionswandprodukten handelt es sich um normale Produkterscheinungserscheinungen, die niemals die Bildqualität beeinträchtigen. Bitte verwenden Sie es beruhigt.



# Installationswarnung

Da die Installationsumgebung jedes Benutzers unterschiedlich ist, dienen die Anweisungen in diesem Benutzerhandbuch nur als Referenz. Wenn du Wenn Sie weitere Installations- und Sicherheitsvorschläge benötigen, wenden Sie sich bitte an das professionelle Installationsunternehmen. Es ist darauf hinzuweisen, dass Ganz gleich, welche Installationsmethode Sie wählen, das Produkt darf sich aufgrund von Vibrationen oder Spannungen nicht lösen oder fallen lassen. um das Produkt stabil zu halten. Das Installationspersonal des Produkts muss sicherstellen, dass das verwendete Halterungszubehör vorhanden ist Achten Sie auf ausreichende Festigkeit, um das Produkt zu tragen, und wählen Sie die geeignete Installationsposition.

## Vor der Vorinstallation

1. Wenn Sie die Verpackung öffnen, öffnen Sie bitte vorsichtig die Bildschirmverpackung, um zu vermeiden, dass das Produkt reibt oder herunterfällt.
2. Bitte stellen Sie den Bildschirm immer horizontal auf. Installieren Sie das Produkt nicht auf einer unebenen oder geneigten Oberfläche.
3. Bitte halten Sie den Bildschirm von Staub, Sägemehl und Flüssigkeiten fern, um den Bildschirm vor Verunreinigungen zu schützen.

## Hardware-Teileliste

Stellen Sie vor der Installation des Produkts sicher, dass alle Teile des Produkts enthalten sind. Bitte beachten Sie die mitgelieferten Schrauben Die Verwendung dieses Produkts ist möglicherweise nicht für alle Montageflächen geeignet. Bitte wenden Sie sich an das professionelle Installationspersonal bzw Suchen Sie im Baumarkt nach den richtigen Montageschrauben und Dübeln.

# Bodeninstallation

**Sicherheitstipps:** Es wird empfohlen, dass zwei Personen das Produkt anheben und horizontal platzieren.

1. Wenn Sie dieses Produkt verwenden, können Sie es auf den horizontalen Boden stellen und befestigen. Bitte bezahlen Sie, bevor Sie das Produkt platzieren Achten Sie darauf, den Bodenschutt zu entfernen, um den Boden trocken zu halten.
2. Wenn Sie die vier unteren Stützen verwenden und drehen, drehen Sie die vier unteren Stützen, von denen eine zur Befestigung ausgewählt werden kann Halterung entsprechend der tatsächlichen Situation. Es wird empfohlen, das Produkt mit Schrauben am Boden zu befestigen.

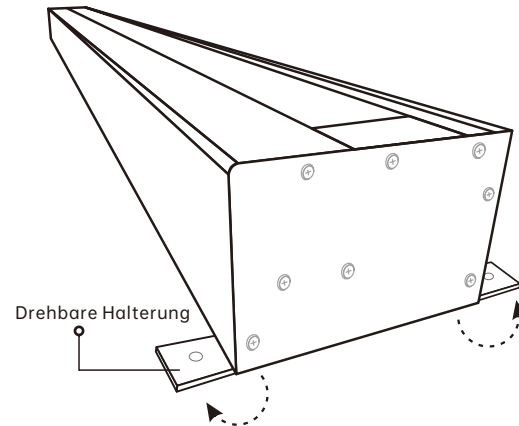
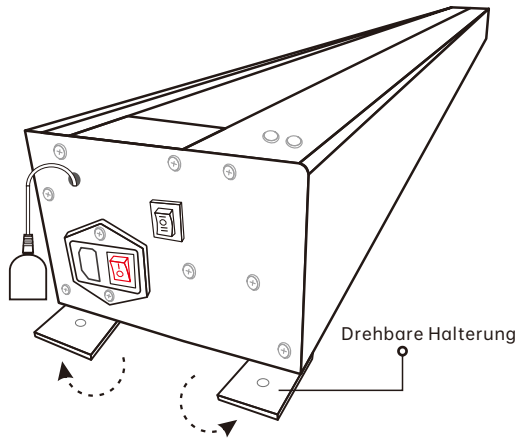

# Wandinstallation (Der Wandhalter kann als Referenz verwendet werden, wenn er zusätzlich erworben wird.)

1. Wenn Sie die Wandhalterungen kaufen, können Sie den Produktbildschirm an der Wand befestigen.
2. Bei der Installation des Produkts müssen Sie zunächst eine horizontale Markierung an der Wand anbringen und die Lochposition markieren und dann das Produkt befestigen Wandhalterungen an der Wand. Es ist zu beachten, dass beim Anheben des Produkts zwei Personen das Produkt anheben und auf dem Gestell platzieren sollten gleiche Zeit.

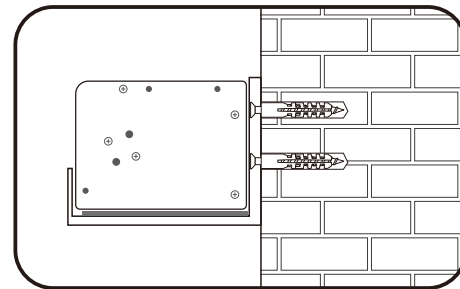
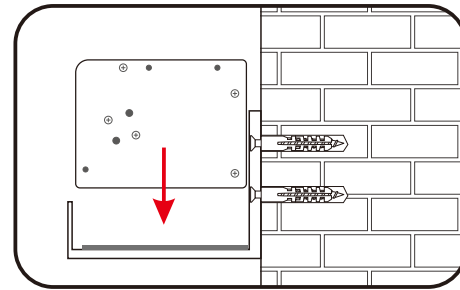
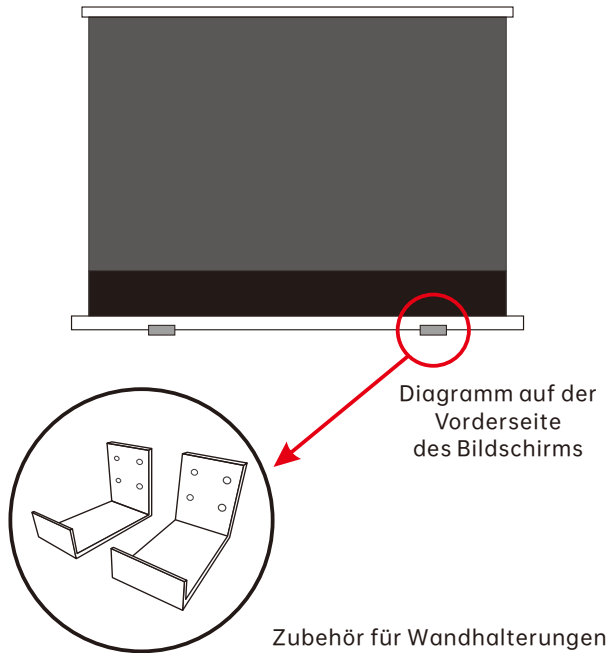

Schematische Darstellung der Wand Halterungen Zubehör

# Bildschirm läuft

Spannungsinformationen: Stellen Sie sicher, dass Ihr Bildschirm je nach Region mit der richtigen Spannung arbeitet.

- (1) Stecken Sie das Netzkabel des Bildschirms in die richtige Steckdose.
- (2) Wenn das Produkt eingeschaltet wird, ertönt 1,5 Sekunden lang ein „Piepton“, der anzeigt, dass das Produkt eingeschaltet ist eingeschaltet wurde.
- (3) Wenn der Bildschirm vollständig hochgefahren ist, können Sie aufgrund einer längeren Lebensdauer den Netzschalter ausschalten und das Netzkabel abziehen ansehen. Zu diesem Zeitpunkt bleibt der Bildschirm geöffnet und wird aufgrund des Ausschaltens nicht geschlossen. Um den Bildschirm auszuschalten, schließen Sie das an Ziehen Sie das Netzkabel ab und schalten Sie den Schalter ein, um den Betrieb fortzusetzen.
- (4) Wenn der linke Netzschalter eingeschaltet ist, können Sie eine der unten beschriebenen Methoden verwenden, um den Bildschirm auszuführen.

**Hinweis:** Stellen Sie beim Anheben des Bildschirms sicher, dass sich auf der Oberseite des Bildschirms kein Hindernis befindet und genügend Platz vorhanden ist Kopf auf die Oberseite des Bildschirms, um Verletzungen und Produktausfälle zu vermeiden.

## 1.Manueller Schalter

Die linke Seite der Bildschirmschale ist mit einem manuellen Schalter ausgestattet, der den Bildschirm „hoch/stopp/runter“ steuern kann.

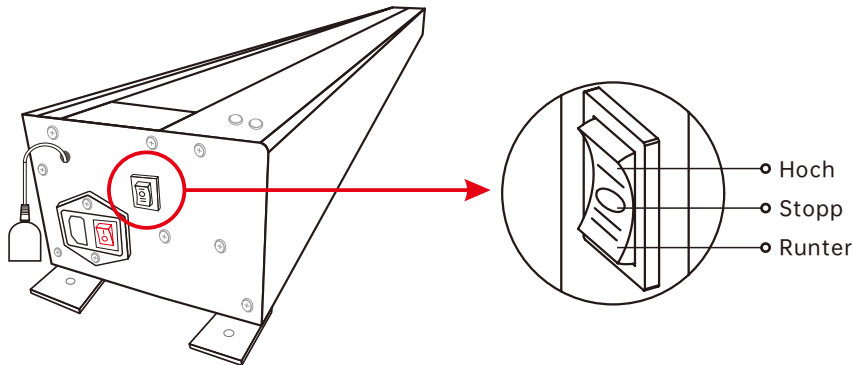

## 2. Fernbedienung—RF-Fernbedienung / IR-Fernbedienung

(1) Drahtlose RF-Fernbedienung: Wenn der Bildschirm versteckt und im Steckplatz installiert ist oder eine Fernbedienung erfordert, drahtlose Fernbedienung Steuerung genutzt werden kann. Es kann den Bildschirm steuern, ohne auf den IR-Empfänger zu zielen.

(2) Die IR-Fernbedienung muss mit dem IR-Empfänger verbunden sein. Stellen Sie bei Verwendung der IR-Fernbedienung sicher, dass der Netzschalter eingeschaltet ist eingeschaltet und auf den IR-Empfängerkopf ausgerichtet ist, sodass die IR-Fernbedienung normal funktionieren kann. (Im Gegensatz zur drahtlosen Fernbedienung Fernbedienung, die Rückseite der Infrarot-Fernbedienung ist schwarz und auf der Oberseite befindet sich eine Infrarot-Signallampe.

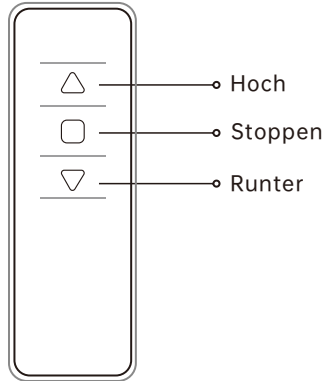

Vorderseite der Fernbedienung

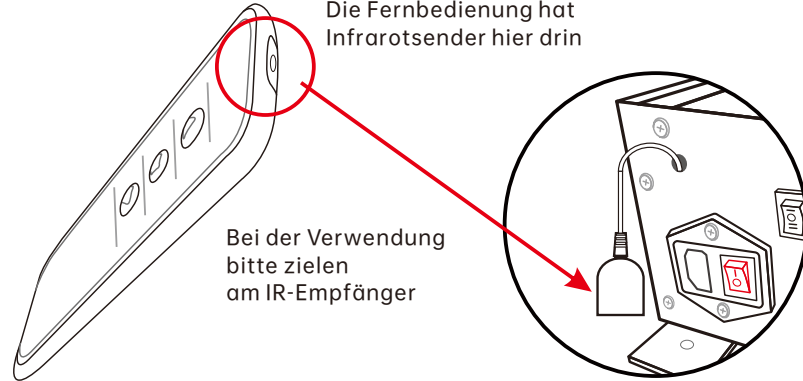

Perspektivische Ansicht von Infrarot Fernbedienung

IR-Empfänger

Für einen bequemen Zugriff kann die Fernbedienung über die Halterung an der Wandoberfläche und anderen Ebenen befestigt werden zur Befestigung kann eine Schraube oder doppelseitiges Klebeband verwendet werden)

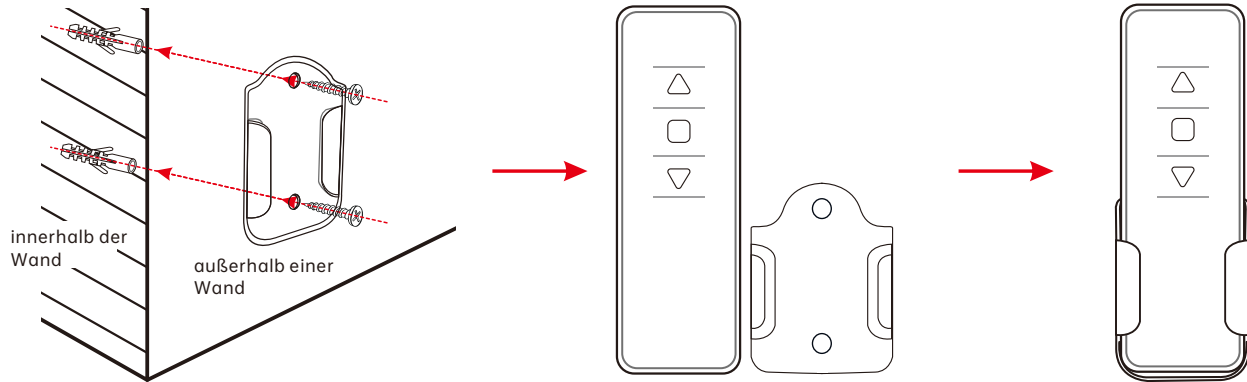

Wenn die Batterie der Fernbedienung ausgetauscht werden muss, wie in der Abbildung unten gezeigt, schrauben Sie die Abdeckung der Fernbedienung ab. Drehen Sie die Fernbedienung mit einer kleinen Schraube fest, tauschen Sie dann die neue Knopf-Batterie aus, schließen Sie die Abdeckung der Fernbedienung und ziehen Sie die Schraube fest, um zu verhindern, dass die lose Batterie herunterfällt;

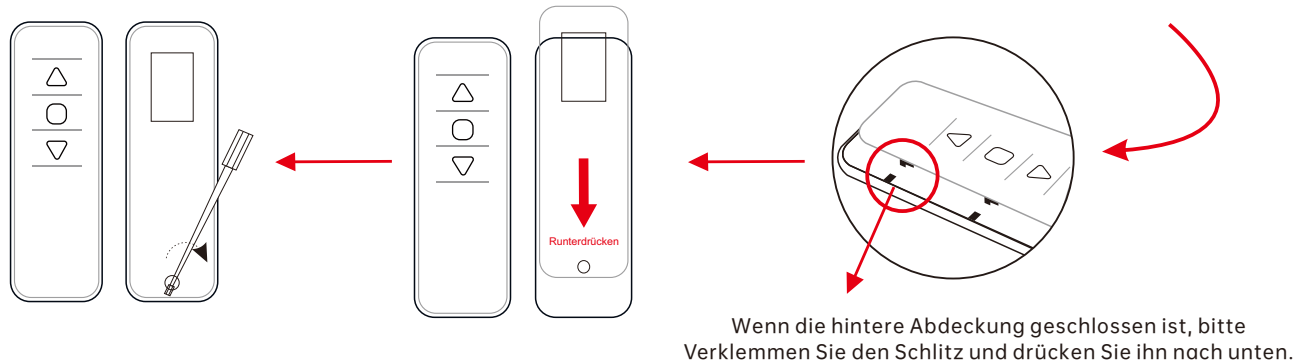
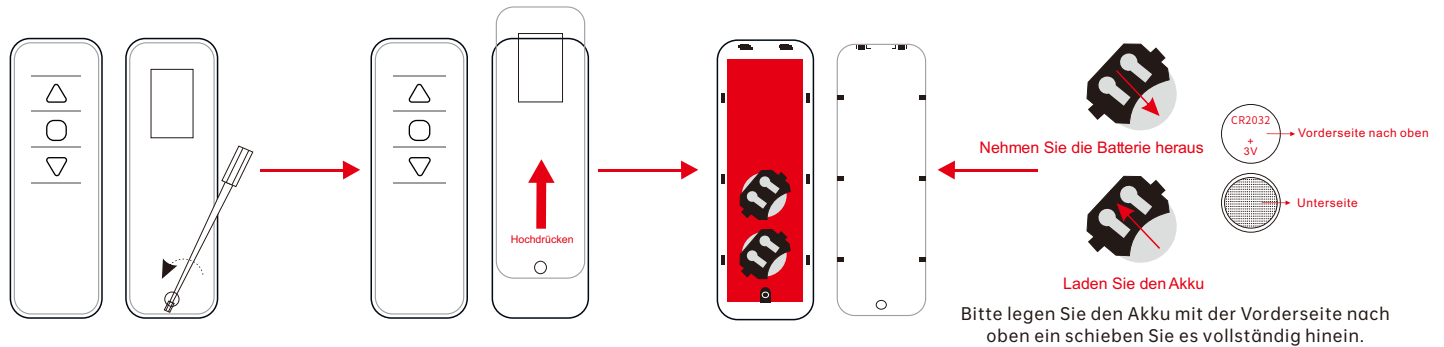

# Einstellung der Bildschirmhöhenbegrenzung

## Schwarzer Rand nach unten

(Beim Verlassen des Werks wurde die höchste Position des Bildschirms eingestellt, eine höhere Höhe kann nicht angepasst werden.)

Wenn der Bildschirm zu hoch ist, befolgen Sie die folgenden Schritte, um den Bildschirm an der gewünschten Position zu befestigen.

1. Bitte stellen Sie sicher, dass das Produkt eingeschaltet ist.
2. Öffnen Sie, wie in der Abbildung gezeigt, die kleine Gummiabdeckung unten links an der Abdeckung.
3. Führen Sie den Debug-Stab in das gelbe Einstellloch im Gehäuse ein und drehen Sie ihn dann mehrere Umdrehungen langsam im Uhrzeigersinn (Einen Kreis drehen und die Bildschirmhöhe um ca. 2 cm anpassen). Drücken Sie nach jeder Drehung den Schalter „Ab“ und dann die Taste „oben“-Schalter. Zu diesem Zeitpunkt wird der Bildschirm zuerst angehoben und dann abgesenkt und schließlich an einer Position angehalten, die unter der Werkseinstellung liegt. Bitte prüfen Sie, ob die Höhe angemessen ist. Wenn Sie die Lochposition nicht finden können, können Sie die Lochposition mit dem Licht finden Quelle, die hinter dem Bildschirm steht.

Wenn die Höhe immer noch sehr hoch ist, wiederholen Sie bitte den obigen Vorgang, um die entsprechende Position einzustellen.

(Bitte beachten Sie das Bild)



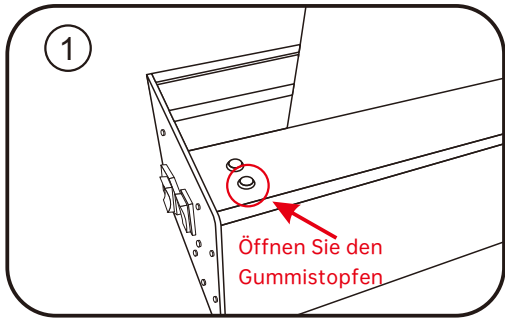

Öffnen Sie den Gummistopfen unten der linken Seite der Abdeckung

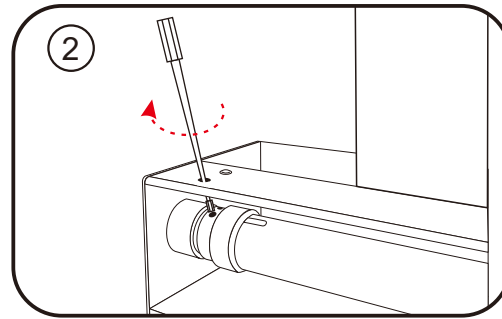

Setzen Sie die Einstellstange in das Gelbe Loch im Gehäuse einführen und im Uhrzeigersinn drehen  
(Einen Kreis drehen und den Bildschirm anpassen  
Höhe ca. 2cm)

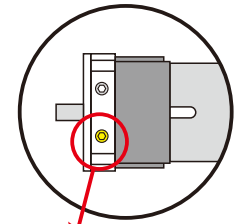

Gelbe Lochposition

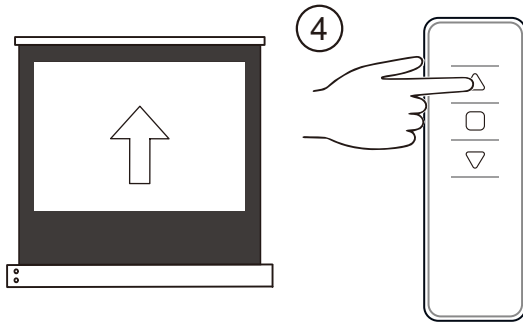

Drücken Sie dann den „Up“-Schalter, um den Bildschirm anzuheben die entsprechende Position, schließlich der Bildschirm stoppt etwas tiefer als die Werkseinstellung

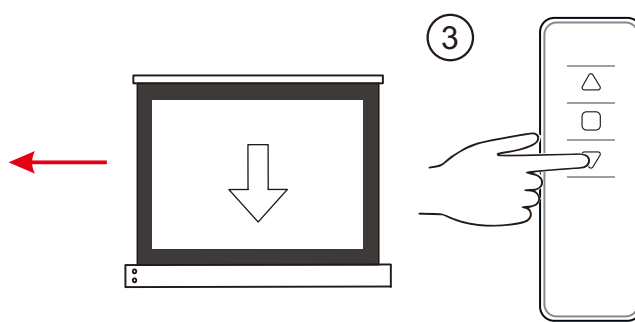

Drücken Sie zunächst die „Ab“-Taste, um den Bildschirm abzusenken

## Schwarzer Rand oben (Nur anwendbar, nachdem der schwarze Rand zu niedrig eingestellt wurde.)

Wenn die Höheneinstellung des schwarzen Randes des Bildschirms zu niedrig ist, befolgen Sie bitte die folgenden Schritte:

(Bitte beachten: Es ist nicht erlaubt, diesen Schritt direkt auszuführen, ohne zu tief einzustellen)

- (1) Bitte drücken Sie die „Up“-Taste auf der Fernbedienung und der Bildschirm fährt auf den höchsten Punkt.
- (2) Führen Sie den Debugging-Stab in das Einstelloch unten links am Gehäuse ein und drehen Sie ihn dann mehrmals hinein gegen den Uhrzeigersinn (**drehen Sie einen Kreis und stellen Sie die Bildschirmhöhe um ca. 2 cm ein**). Drücken Sie dann die „Up“-Taste, um den Bildschirm anzuzeigen wird auf die eingestellte Höhe angehoben, d. h. der Betrieb wird gestoppt. Bitte achten Sie auf die Kontrolle der Höhe, überschreiten Sie nicht das Original Drehen Sie den Bildschirm nicht zu stark, da er sich am höchsten Punkt befindet, da sich der Bildschirm sonst umdreht und den Bildschirm beschädigt. (**Bitte beachten Sie die Bild** )

Wenn die Einstellung zu hoch ist, wiederholen Sie bitte die vorherigen Schritte, um die entsprechende Position einzustellen.

### Notiz:

Die höchste Position des Bildschirms ist werkseitig eingestellt,  
Es kann keine höhere Höhe eingestellt werden.  
Stellen Sie die Einstellung nicht gleichzeitig zu niedrig oder zu hoch ein. Das schlagen wir vor  
Sie passen den Bildschirm ein wenig an.

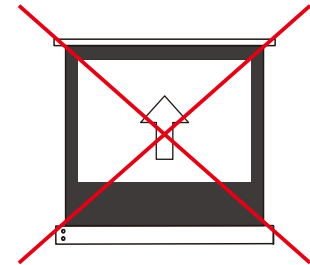

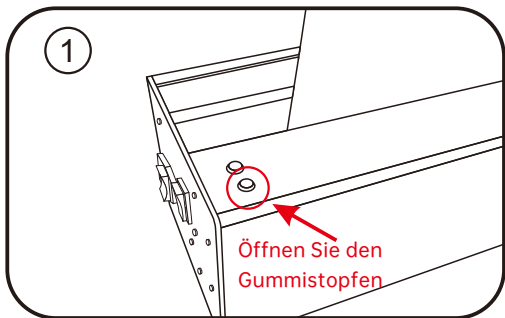

1  
Öffnen Sie den Gummistopfen unten der linken Seite der Abdeckung

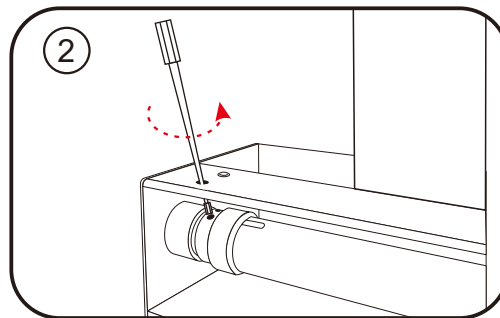

2  
Setzen Sie die Einstellstange in das Gelbe ein Loch im Gehäuse und gegen den Uhrzeigersinn Drehung (einen Kreis drehen und anpassen die Bildschirmhöhe ca. 2cm)

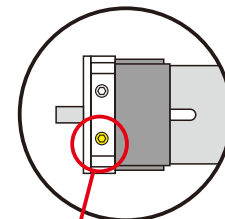

Gelbe Lochposition

Gilt nur nach dem schwarzen Rand ist zu niedrig eingestellt!

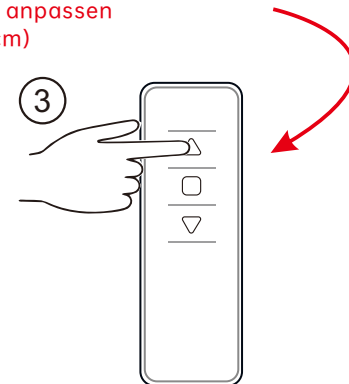
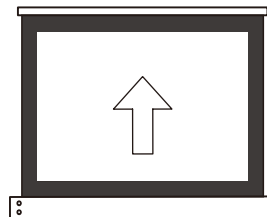

3  
Drücken Sie dann die „Auf“-Taste, der Bildschirm wird angehoben die eingestellte Höhe, d. h. den Betrieb stoppen.

# Bildschirmwartung

## Reinigungsanforderungen:

1. Generell verwenden Sie bitte zum Reinigen der Bildschirmoberfläche eine weiche Bürste. Denken Sie daran, eine spezielle weiche Bürste zu verwenden und vorsichtig wegzubürsten die Verunreinigungen entlang der Siebkornrichtung.
2. Verwenden Sie zum Abwischen der Bildschirmoberfläche kein Tuch (grobes Tuch, weiches Tuch, Gaze, feuchtes Tuch).
3. Raue Handtücher oder Lappen können die Bildschirmoberfläche beschädigen und den Seheffekt beeinträchtigen.
4. Auf der Bildschirmoberfläche befindet sich eine horizontale Struktur. Bitte bürsten Sie die Verunreinigungen entlang der linken und rechten Richtung ab der Körnung beim Reinigen des Siebes; Wischen Sie nicht auf und ab oder rund um den Bildschirm.
5. Die Rückseite des Vorhangs kann mit einem Tuch abgewischt werden, es sollte jedoch sichergestellt werden, dass der Bildschirm vor dem Schließen trocken ist den Bildschirm, da die Oberfläche des Vorhangs nicht wasserdicht ist.
6. Aufgrund des Wetters, insbesondere der Luftfeuchtigkeit, kann es auf der Bildschirmoberfläche zu Falten kommen. Dies ist normal. es kann zurückkehren bei normaler Temperatur normal und kann durch Erhitzen mit einem Fön gelindert werden.

## Warnung!

- Kritzeln Sie nicht auf dem Bildschirm.
- Berühren Sie den Bildschirm nicht direkt mit der Hand.
- Berühren Sie den Bildschirm nicht mit harten oder scharfen Gegenständen.
- Reinigen Sie den Bildschirm nicht ständig oder kräftig, um Kratzer auf dem Bildschirm zu vermeiden.
- Schalten Sie den Bildschirm unbedingt aus, wenn Sie das Produkt nicht verwenden.
- Dieses Produkt ist nicht wasserdicht, nur für den Innenbereich geeignet, nicht für den Außenbereich empfohlen.
- Vermeiden Sie den direkten Kontakt scharfer Gegenstände mit der Bildschirmoberfläche, um ein Durchstechen oder Verkratzen der Bildschirmoberfläche zu vermeiden.
- Lassen Sie den Bildschirm nicht länger als 3 Minuten auf und ab laufen, da der Bildschirm sonst nicht mehr läuft. Dies ist das Phänomen von Abschaltung des Motorüberhitzungsschutzes. Bitte warten Sie 20–30 Minuten, bis der Motor abgekühlt ist, bevor Sie den Betrieb fortsetzen.
- Um mögliche Verletzungen zu vermeiden, versuchen Sie nicht, den Bildschirm zu entfernen. Bei offensichtlich beschädigten Teilen wenden Sie sich bitte an Ihren Autorisierter Händler.

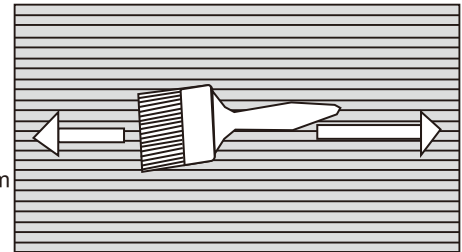

# Herstellergarantie

1. Für Hisense-Produkte gilt eine Garantie von 2 Jahren. Während der Garantiezeit, im Falle von Problemen, die durch das Produkt selbst oder das Produkt selbst verursacht werden Produktfehler, die durch das Design verursacht werden. Bitte wenden Sie sich an den Kundendienst, um die Situation zu informieren. Während der Garantiezeit, wenn die Das Produkt funktioniert aufgrund von Fahrlässigkeit des Benutzers nicht normal (keine Produktmaterial- oder Konstruktionsfehler usw.), es besteht kein Anspruch auf Garantie, bei schwerwiegenden Folgen Bei Schäden am Produkt sollte diese Gebühr entsprechend dem Produktschaden erhoben werden. Nach Ablauf der Garantiezeit sind alle Reparaturen bzw Für den Austausch wird eine Gebühr erhoben, und Benutzer erhalten ein Angebot für die Reparaturgebühr. Erst nachdem der Benutzer der Wartung zustimmt und sie akzeptiert Kosten kann der Wartungsdienst gestartet werden.
2. Wenn der Benutzer innerhalb einer Woche nach Erhalt des Produkts offensichtlich schwerwiegende Mängel am Produkt aufweist, muss der Benutzer ein Video oder Foto bereitstellen Nachweis und legen Sie unserem Kundendienstpersonal das entsprechende Zertifikat und die Garantiekarte vor. Nach Bestätigung kann der Benutzer Geben Sie das Produkt zurück und versenden Sie ein neues Produkt. Der Benutzer muss sicherstellen, dass das zurückgegebene Produkt in gutem Zustand und im Originalzustand ist Zustand, frei von jeglichen physischen Schäden und dass die Verpackung vollständig ist. Wir werden die zurückgegebenen oder umgetauschten Produkte innerhalb von 7 Tagen bearbeiten Tage (ausgenommen Feiertage).
3. Auf die Motoren aller von uns vertriebenen Produkte gewähren wir eine Garantie von fünf Jahren. Es ist darauf zu achten, dass der Motor vollständig ist und nicht manipuliert wurde.
4. Das Unternehmen bietet entsprechende technische After-Sales-Supportleistungen für die verkauften Produkte und garantiert eine Kundendienstreaktion innerhalb von 24 Stunden. (außer Feiertage)
5. Aufgrund der besonderen Verpackungsgröße des Produkts wird empfohlen, das Produkt innerhalb einer Woche nach Erhalt des Produkts aufzubewahren Karton, um das Verpackungsproblem der Rückgabe und des Ersatzes zu lösen.
6. Wenn die von Ihnen (dem Kunden) oder Ihrem Vertreter angegebene Adresse falsch oder unvollständig ist, muss die Adresse überarbeitet werden oder es handelt sich um ein falsches Produkt. Wenn die Größe oder Farbe aus persönlichen Gründen ausgewählt wird und das Paket an uns zurückgesandt wird, müssen wir es an die richtige Adresse senden. Ihnen wird eine Gebühr in Rechnung gestellt für die Versandkosten für die Rücksendung des Pakets und die zusätzlichen Versandkosten für den Versand des Pakets.
7. Es ist zu beachten, dass der Produktschaden, der durch die folgenden Faktoren verursacht wird, nicht vom Unternehmen verursacht wird, sondern von anderen Menschliche Faktoren und Naturkatastrophen fallen nicht in den Garantiumfang des Unternehmens:
  - (1). Unsachgemäße Installation, die zu Produktschäden führt;
  - (2). Spannungsfehlanpassung;
  - (3). Unsachgemäßer Gebrauch, der durch Nichtbeachtung des Produkthandbuchs verursacht wurde;
  - (4). Produktqualitätsprobleme, die durch Installation, Wartung, Änderung, Demontage und Montage ohne Genehmigung des Herstellers verursacht werden Unternehmen sowie Missbrauch, Kollision, Kratzer usw. durch den Benutzer selbst;

- (5) Es ist nicht für die richtige Arbeitsumgebung gesorgt;
- (6). Produktschäden, die durch den Sekundärtransport des Benutzers verursacht wurden;
- (7) Alle Produkte und Zubehörteile, die nicht von Hisense hergestellt wurden.
- (8). Die Gültigkeitsdauer der Garantien ist überschritten.
- (9). Das Produkt weist nach dem Test keine Qualitätsprobleme auf, ABER die 7-tägige Rückgabefrist ohne Angabe von Gründen wurde überschritten.
- (10).Schäden, die durch höhere Gewalt verursacht wurden;
- (11). Etiketten, Maschinenseriennummern und Fälschungsschutzschilder sind zerrissen oder verändert, Marken, Garantiekarten und Seriennummern sind beschädigt nicht mit dem Produkt vereinbar ist oder das Produkt verändert wurde;
- (12). Schäden durch Naturkatastrophen und unerwartete Situationen wie Überschwemmungen, Brände, vom Menschen verursachte Schäden usw. Die oben genannten Garantien gelten gleichermaßen Rechtswirkung für jeden Nutzer. Aufgrund von Änderungen in Ländern oder Regionen gelten andere Rechte möglicherweise nur für bestimmte Kunden;
- (13). Andere Situationen, die laut Gesetz nicht von der Garantie abgedeckt sein sollten. Bitte wenden Sie sich zur Abwicklung an unsere offizielle Kundendienst-Hotline mit After-Sales-Angelegenheiten. Wenn das Produkt durch nicht von unserem Unternehmen autorisierte Dienstleistungen und Zubehörteile beschädigt wird, handelt es sich nicht um ein Produkt Qualitätsproblem unseres Unternehmens, und Sie werden nicht in der Lage sein, unseren Kundendienst zu genießen.

# Zertifikat

Produktname: \_\_\_\_\_ Produktmodellnummer: \_\_\_\_\_  
Werksserienummer: \_\_\_\_\_ Inspektorin: \_\_\_\_\_  
Herstellungsdatum: \_\_\_\_\_

Das Produkt wurde nach dem Betrieb getestet und inspiziert, und alle Tests und Inspektionen wurden durchgeführt in Übereinstimmung mit den technischen Anforderungen, und seine Qualität entspricht den spezifizierten Anforderungen. Nur Nach bestandener Prüfung dürfen sie das Werk verlassen.

# Produktgarantiekarte

Nutzerinformation

Kundenbindungsblatt

Kundenname: \_\_\_\_\_ Kundentelefon: \_\_\_\_\_  
Postleitzahl: \_\_\_\_\_ Adresse des Kunden: \_\_\_\_\_  
Email: \_\_\_\_\_ Einkaufskanäle: \_\_\_\_\_

Kaufdatum: \_\_\_\_\_ Herstellungsdatum: \_\_\_\_\_  
Rechnungsnummer: \_\_\_\_\_ Garantieinhalt: \_\_\_\_\_  
Unterschrift des Kunden: \_\_\_\_\_ Nach dem Verkauf: \_\_\_\_\_  
Datum: \_\_\_\_\_

Befriedigt  Unzufrieden

**Hisense**